

014-PF2L

Single Control Shower Valve Mixer
 Mezclador de Ducha con Control Individual
 Mélangeur de Robinet de Douche de Contrôle Unique

Quick Installation Guide
 Guía de Instalación Rápida
 Guide d'Installation Rapide

Installation Support • Soporte de instalación • Support d'installation

Personal Assistance, Product Specs, &
 "How-to" Questions:

Asistencia personal, especificaciones del
 producto y preguntas sobre "cómo hacerlo":

Aide personnelle, spécifications du produit
 et questions « pratico-pratiques » :

1-800-340-7608

www.pfisterfaucets.com/international

⚠ WARNING / ADVERTENCIA / AVERTISSEMENT

To reduce the risk of injury or property damage, read all instructions before installing product. Wear safety goggles. Product must be installed in accordance with all state & local plumbing & building codes. Call a professional if you are uncertain about installing this product.

Para disminuir el riesgo de lesiones o daños a la propiedad, lea todas las instrucciones antes de instalar el producto. Utilice gafas de seguridad. El producto deberá instalarse de acuerdo con la normativa de plomería y construcción estatal y local. Llame a un profesional si no está seguro sobre cómo instalar este producto.

Pour réduire le risque de blessures ou de dommages, lire toutes les instructions avant d'installer l'appareil. Porter des lunettes de sécurité. Il faut installer l'appareil en respectant tous les codes de construction et de plomberie locaux et d'État. Appelez un professionnel si vous n'êtes pas certain de la façon d'installer cet appareil.

Required Tools

Herramientas necesarias
 Outils nécessaires



Caulking or Sealant
 Calafateo o sellante
 Calfeutrage ou mastic



Safety Goggles
 Gafas de seguridad
 Lunettes de sûreté

Additional Helpful Tools

Otras herramientas útiles
 Outils supplémentaires utiles

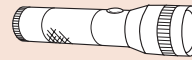

Flashlight
 Linterna
 Lampe De Poche



Cloth
 Paño
 Chiffon

Parts in the Box

Piezas en la caja
 Pièces dans la boîte



A



B



C

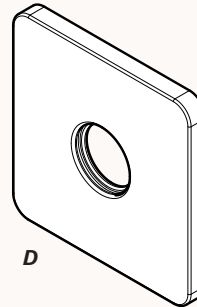

D

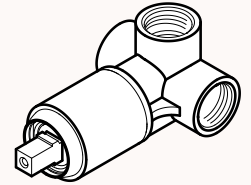

E

Items shown are not to scale.
 De resultados no están a escala.
 Produits affichés ne sont pas à l'échelle.

Install Flange & Handle
 Instale la brida y la manija
 Installez la bride et poignée



Caulking or Sealant
 Calafateo o sellante
 Calfeutrage ou mastic

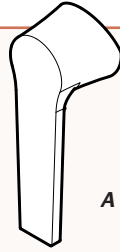

A



B



C

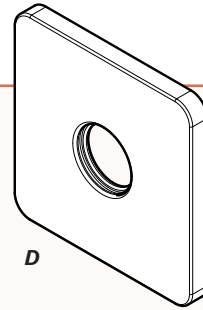

D

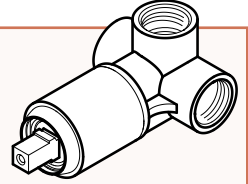

E

1

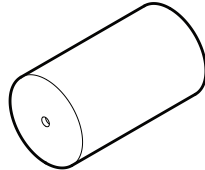

Remove Plaster Guard Before Installing Handle and Flange

Retire Guardia Yeso Antes de la Instalación de la Manija y la Brida

Supprimer Garde de Plâtre Avant l'Installation de la Poignée et Bride



Apply Caulking or Sealant to gaps if needed according to manufacturer's instructions.

Aplicar calafateo o sellante brechas si es necesario de acuerdo con las instrucciones del fabricante.

Appliquer calfeutrage ou mastic à combler les lacunes si nécessaire selon les instructions du fabricant.

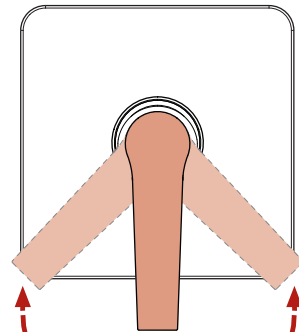
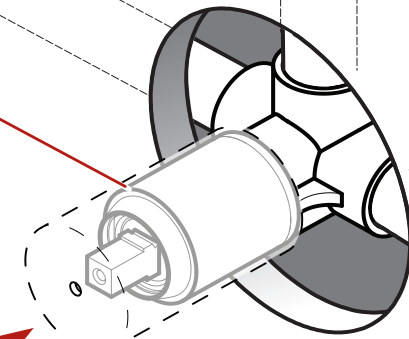
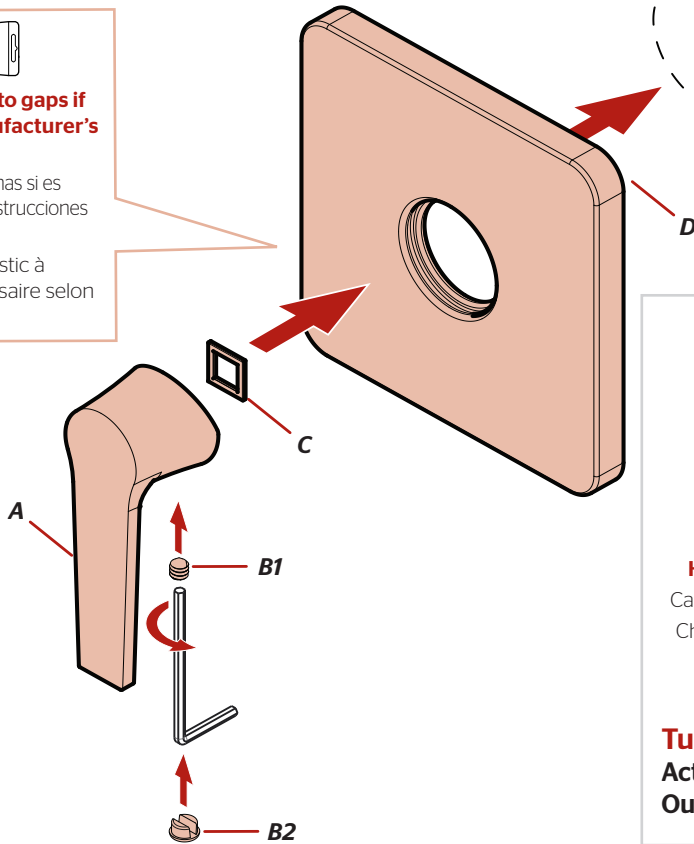

Turn On Valve
 Active la Válvula
 Ouvrez la Vanne

For Warranty & Care Information or Ordering Replacement Parts:

Para información sobre la garantía y el mantenimiento o para ordenar piezas de repuesto:

Pour renseignements sur la garantie et l'entretien ou pour commander des pièces de rechange:

Pfister

1-800-340-7608
pfisterfaucets.com/international